



# COYOLXAUHQUI EN 3D

## PLANTILLA 1



Colorea, recorta y arma tu diosa sobre esta base



La diosa Coyolxauhqui fue tallada por los mexicas durante el gobierno de Axayácatl ( 1469 - 1481 ) en un bloque circular de andesita, piedra volcánica de color rosa claro, y colocada al pie de la escalinata del Templo Mayor que conducía a la capilla de Huitzilopochtli en la parte superior. Tiene un peso de ocho toneladas y fue descubierta accidentalmente por trabajadores de la Compañía Luz y Fuerza del Centro, en la esquina de las calles de Guatemala y Argentina del Centro Histórico, la madrugada del 21 de febrero de 1978.

Coyolxauhqui significa *"La que se pinta el rostro con cascabeles"*, y por ello luce un cascabel en la única mejilla visible para nosotros, el cual pende de una banda que le da vuelta sobre la nariz. La imagen completa de la diosa nos muestra a una mujer decapitada y desmembrada luciendo atavíos guerreros, como su penacho de plumas y los plumones circulares de águila sobre el cabello.

Diseño: Marisela Sánchez y Luz Ma. Muñoz / MTM / 2020





# COYOLXAUHQUI EN 3D

## PLANTILLA 2



Las primeras líneas de las pestañas se doblan hacia abajo, las segundas se insertan en la figura, las terceras se doblan hacia el frente y se pegan por debajo del círculo.

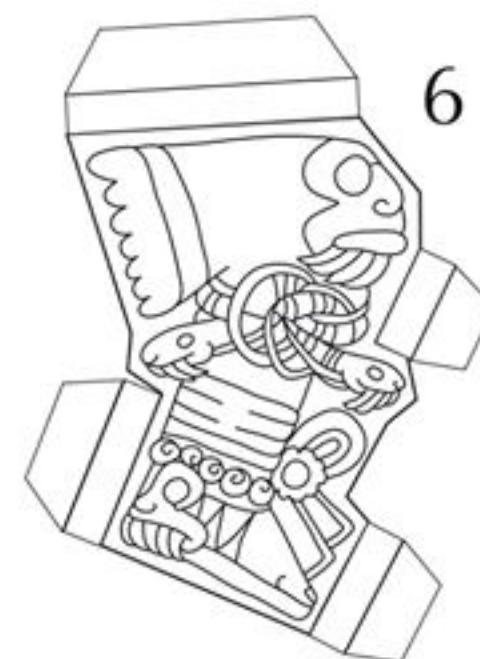
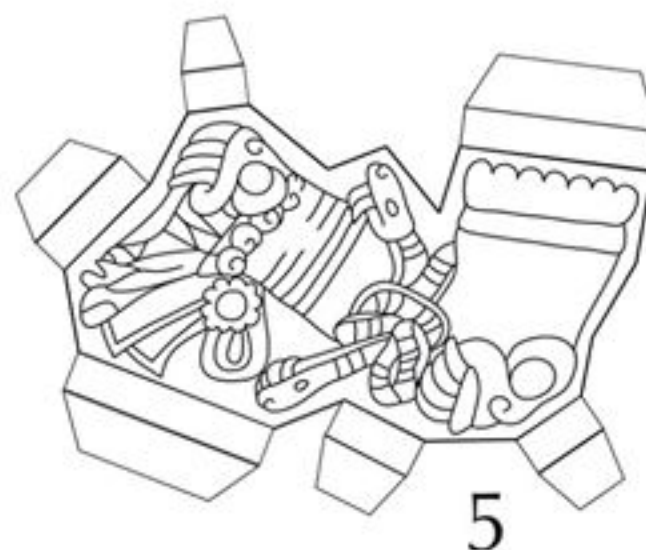
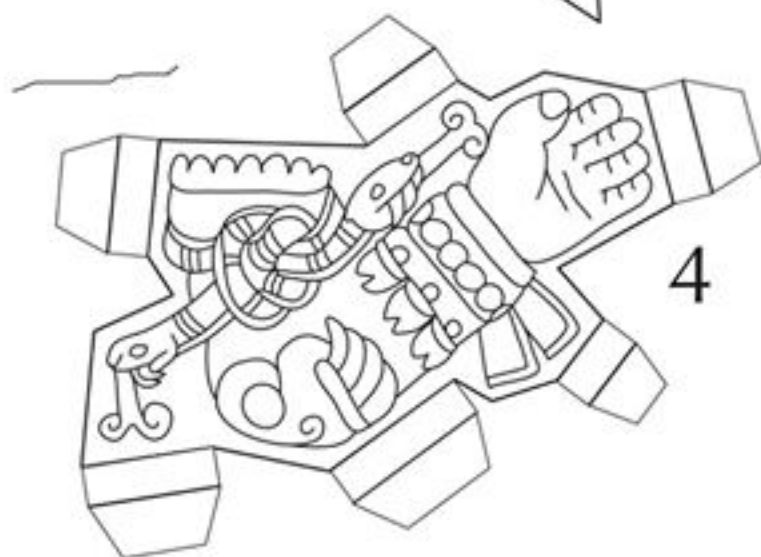
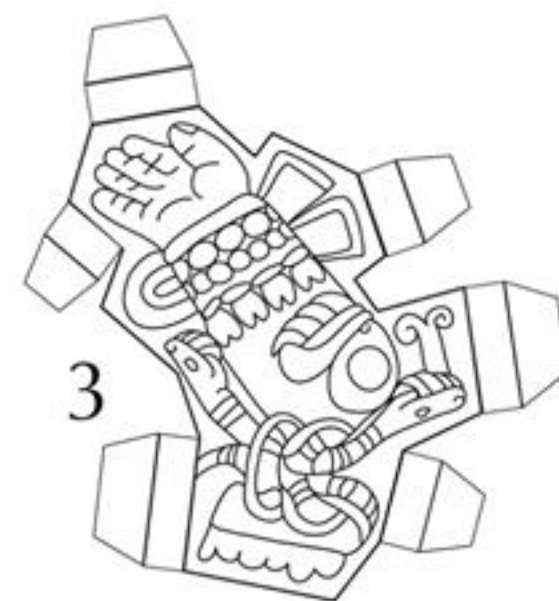
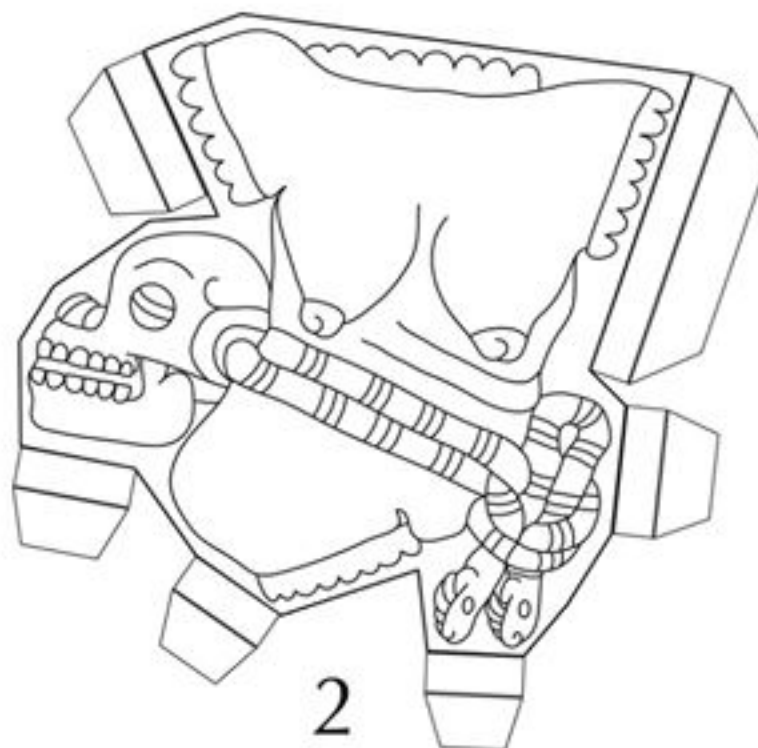
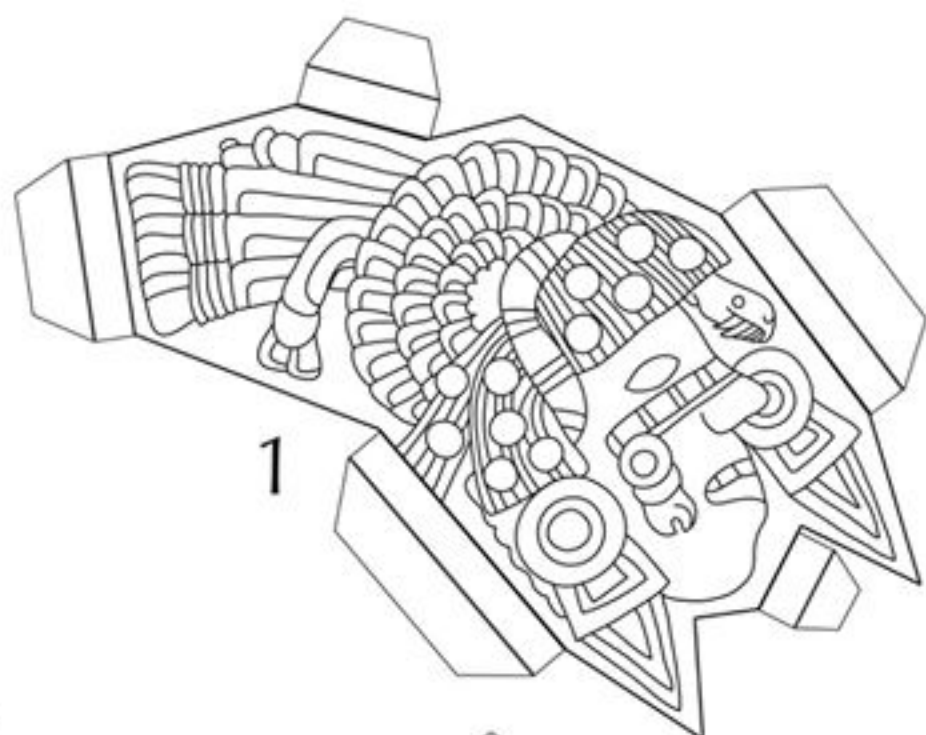

Diseño: Marisela Sánchez y Luz Ma. Muñoz / MTM / 2020

