



Tetzáhuítl:

Incendio del Templo Mayor.

Tetzáhuítl (presagios). Con este material podrás revivir, jugando con títeres de dedo, la exposición temporal "Tetzáhuítl. Los presagios de la conquista de México".

Arma tus títeres siguiendo estos pasos:

- 1.- Imprime este archivo en hoja tamaño carta.
- 2.- Colorea cada uno de los elementos del Tetzáhuítl.
- 3.- Recorta cada personaje y escenarios siguiendo las líneas punteadas.
- 4.- Realiza las uniones y/o doblece como se indica en cada figura.

Títeres de Dedo

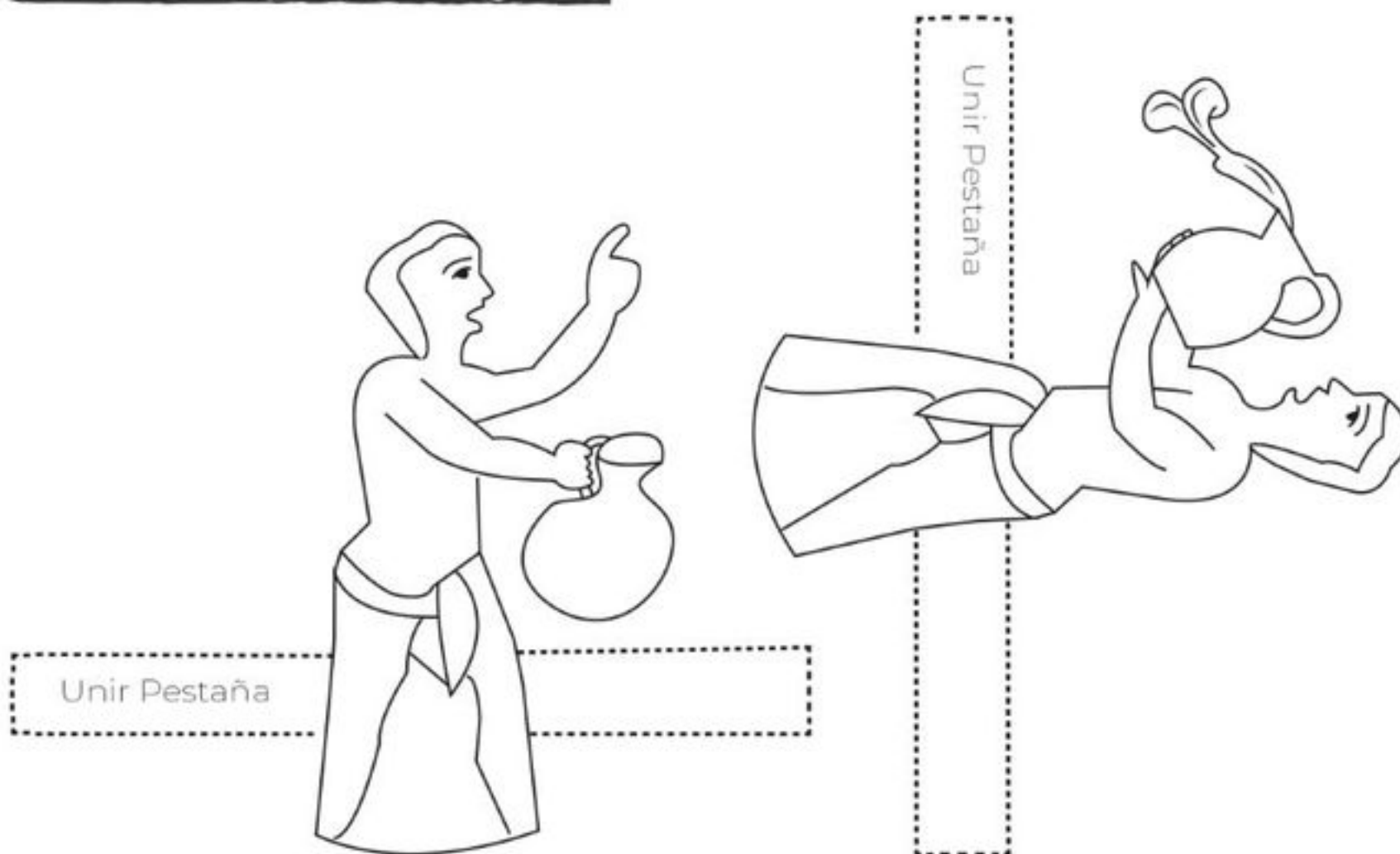
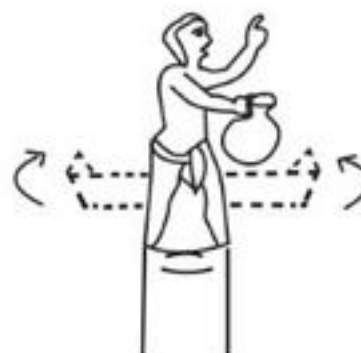



Así debe quedar:

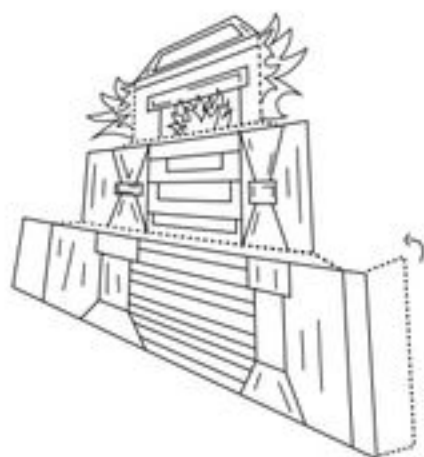

Vista delantera:
Imprimir por ambos lados

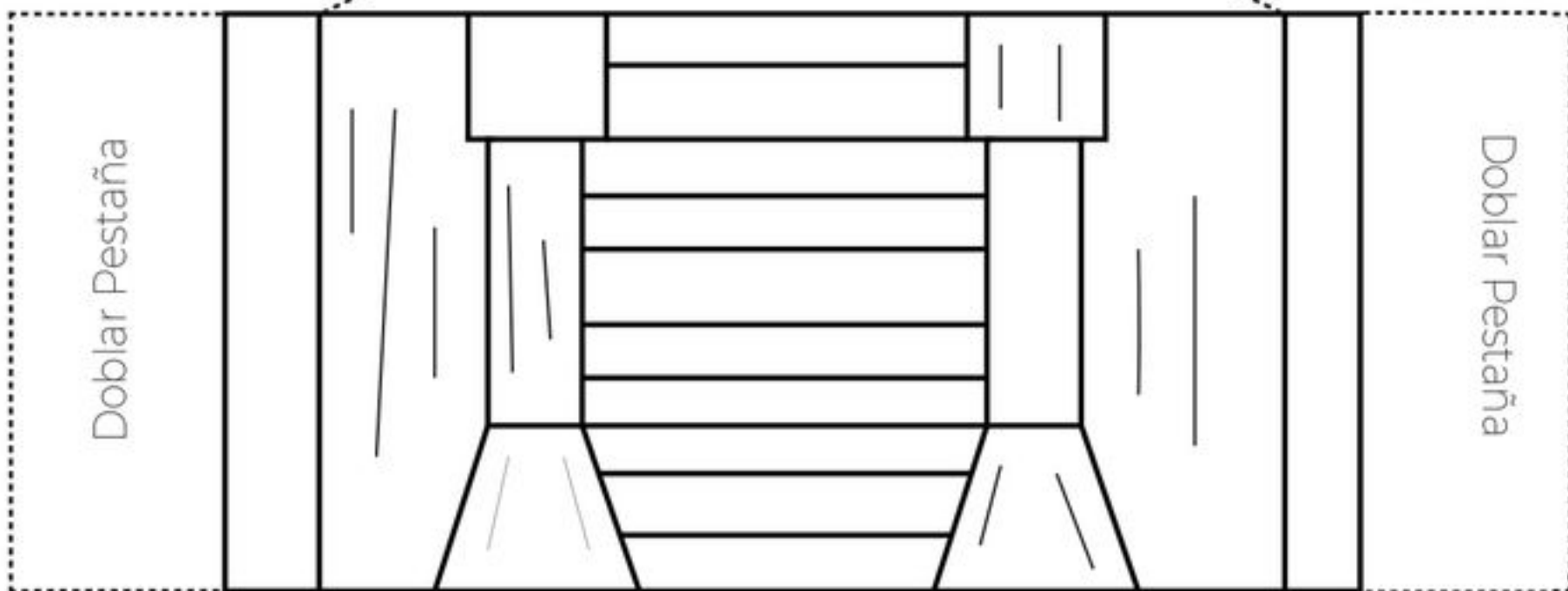
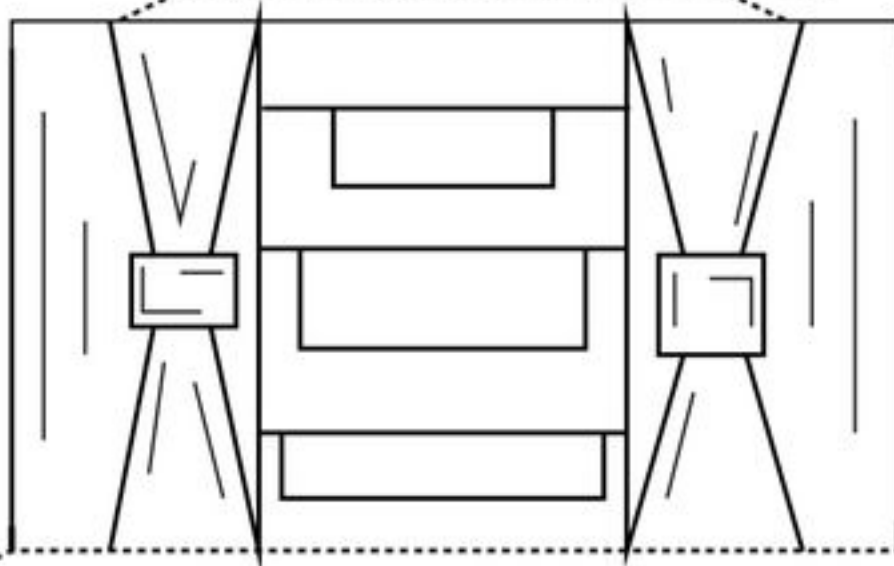
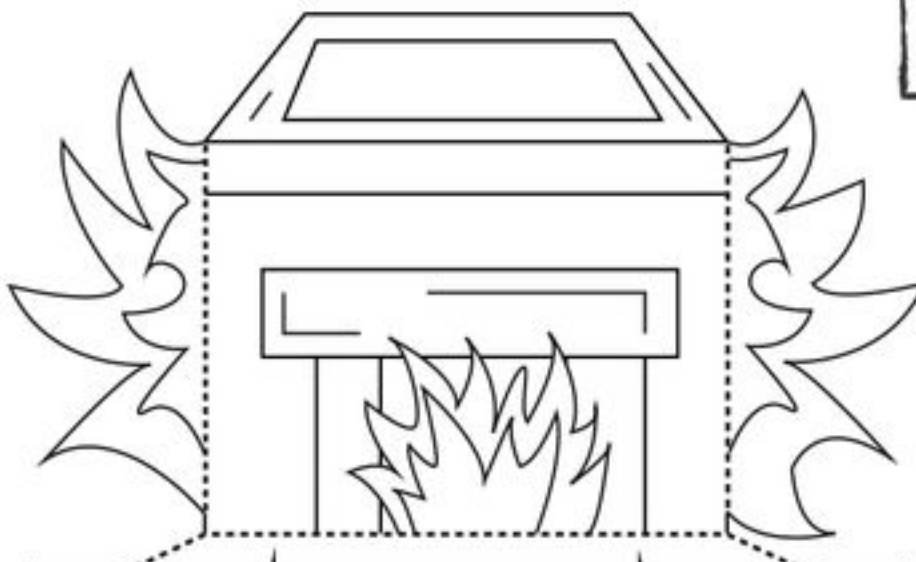



Vista trasera

5.- Lee el texto original del *Tetzáhuítl*.

Incendio del Templo Mayor.

"*Tetzáhuítl* que ocurrió aquí en México: por sí solo ardió, se encendió, nadie le puso fuego, sólo por sí mismo se prendió la casa del diablo *Huitzilopochtli*. Ya arden las columnas, de sus adentros emergen espigas de fuego, lenguas de fuego, llamaradas de fuego —con mucha rapidez se consumió toda la madera de la casa—.

De inmediato la gente hace ruido, dice: "Mexicanos, vengan de prisa, hay que apagarlo, vuestros cántaros...". Pero cuando se le echaba agua, [cuando] se le quería apagar, sólo mucho más se encendía. No pudo apagarse, todo se quemó."

(*Códice Florentino*, Cap. I, Lib. XII).

6.- ¡Listo! Ya puedes representar uno de los *Tetzáhuítl*.

Diseño: Miguel Ángel Valdés Velasco, Divulgador del Patrimonio Cultural, y Jairo Gibran Rivera López, Diseñador gráfico.